

*Kulventil  
AVI 1140*



*Tryggt  
val*

***a-collection***

# Kulventil AVI 1140

## Konstruktion

Kulventil invändigt gängad i förnicklad mässing CW617N, i fullflödesutförande. Utvändig gängad avtappningsventil G15, spindeltätning i HNBR, samt hög hals anpassad efter isoleringskrav.

## Användningsområde

För värme/kyl och luftsystem där avtappningsfunktion önskas.

## Dimensionsområde

DN10-DN50.

## Tryck och temperatur

PN16, 0-+150°C.

## Underhåll

Ventilen är underhållsfri vid normala driftförhållanden, packboxen är justerbar om spaken demonteras.

## Materialspecifikation

Pos	Benämning	Material
1	Ändstycke	CW617N
2	Sätetätning	PTFE
3	Kula	DN10-DN15 CW617N, DN20-DN50 AISI304
4	Ventilhus	CW617N
5	Spindel	CW617N
6	O-ringar	HNBR
7	Packning	PTFE
8	Gland	CW617N
9	Glandmutter	CW617N
10	Spindelmutter	Stål Dacromet
11	Handtag	Stål Dacromet
12	Lock	CW617N
13	Packning	EPDM
14	Ändstycke	CW617N
15	Sätetätning	PTFE
16	Kula	CW617N
17	Packning	PTFE
18	Gland	CW617N
19	Spindel	CW617N
20	Glandmutter	CW617N
21	Handtag	Stål Dacromet
22	Spindelmutter	Stål Dacromet

## Tekniska specifikationer

RSK	DN	D	L	L1	L2	L3	L4	H	H1	H2	Vikt (g)
5493211	10	10	80,5	12	98,5	40	34,5	98	53	42,5	388
5493212	15	14,8	83,5	14	98,5	40	34,5	98	53	42,5	434
5493213	20	20	91,5	15,5	98,5	39	34,5	101	53	56	519
5493214	25	25	100,5	17	125	40	34,5	110	53	59	711
5493215	32	32	106	18	140	40	34,5	120	53	64	1066
5493216	40	39,5	118,5	20	140	43	34,5	140	53	67	1442
5493217	50	49,5	125,5	22	165	44	34,5	140	53	95	1967

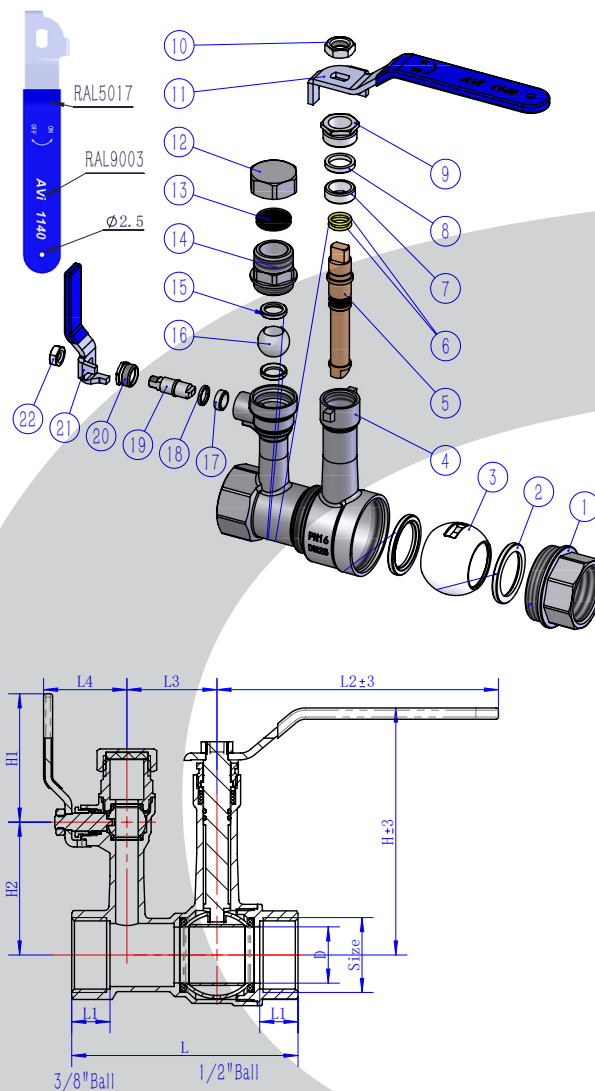

**ahsell**

a-collection är ett varumärke från Ahsell  
www.ahsell.se

**a-collection**  
– kvalitet till rätt pris