

Lyftdon Goliath

Dimensionering vid lyft, 4-faldig säkerhet

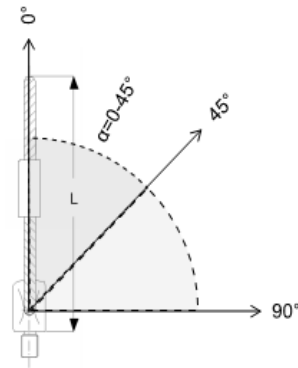
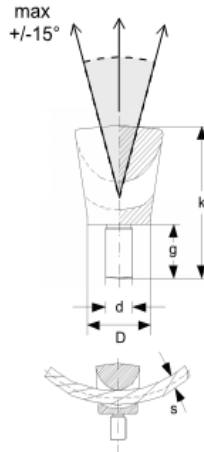

Märkning	Gänga	Dimensioner							
		Båda				Goliath kort		Goliath lång	
		D	s	g	k	L	Vikt	L	Vikt
0,4	M10	24	8	15	60	150	0,33	335	0,40
0,5	M12	24	8	15	60	150	0,32	335	0,40
1,2	M16	24	9	20	60	170	0,40	385	0,50
2,0	M20	44	12	25	102	210	1,34	470	1,57
2,5	M24	44	14	30	102	270	1,74	550	2,10
4,0	M30	44	16	35	102	290	2,12	590	2,60
6,3	M36	75	20	50	170	400	6,79	780	7,68

[mm] [mm] [mm] [mm] [mm] [kg] [mm] [kg]

Tillåten last SF4	
Belastningsvinkel α	
0-45°	90°
1,30	0,65
1,70	0,85
2,30	1,15
4,40	2,20
5,50	2,75
7,20	3,60
10,00	5,00

[t] [t]

Hjälpstabell Tillåten last SF4 [t] : (se även tillhörande figurer på sida 2)

		Avformning															
Lyftpunkter:		2st		1 st		2 st			4 st			2 st			4 st		
Lyftplacering:		SIDA		SIDA		SIDA		SIDA		SIDA		ÖK		ÖK		ÖK	
Belastningsvinkel α :		90°		90°		90°		90°		90°		0°		0°		0°	
Lyftvinkel β :		0°		0°		0°		0-30°		0-30°		0-30°		0-30°		0-30°	
0,40	M10	2,6	0,6	1,3	1,3	1,1	0,9	2,6	2,2	1,8	2,6	2,2	1,8	5,2	4,5	3,6	
0,50	M12	3,4	0,8	1,7	1,7	1,4	1,2	3,4	2,9	2,4	3,4	2,9	2,4	6,8	5,8	4,8	
1,20	M16	4,6	1,1	2,3	2,3	1,9	1,6	4,6	3,9	3,2	4,6	3,9	3,2	9,2	7,9	6,5	
2,00	M20	8,8	2,2	4,4	4,4	3,8	3,1	8,8	7,6	6,2	8,8	7,6	6,2	17,6	15,2	12,4	
2,50	M24	11,0	2,7	5,5	5,5	4,7	3,8	11,0	9,5	7,7	11,0	9,5	7,7	22,0	19,0	15,5	
4,00	M30	14,4	3,6	7,2	7,2	6,2	5,0	14,4	12,4	10,1	14,4	12,4	10,1	28,8	24,9	20,3	
6,30	M36	20,0	5,0	10,0	10,0	8,6	7,0	20,0	17,3	14,1	20,0	17,3	14,1	40,0	34,6	28,2	

Förutsättningar:

Lyftet måste skruvas åt så att full anliggning mot ingjutningsgodset uppnås, därefter tillåts att Goliath skruvas ur max 1/4-dels varv, annars finns det risk för att flytled uppstår i den gängade delen av lyftet med ett efterföljande haveri.

Lastvärden i tabeller förutsätter att vajerns böjningsdiameter är större än 5 ggr vajerns diameter, om diametern är mindre skall lastkapaciteten reduceras, se nedan.

Tillåten last vid avformning är beräknat med användande av lyftok. Det förutsätts att att halva belastningen tas längs motsat sida. Glöm ej eventuellt formsug.

Utsätt inte lyftet för skarpa vinkeländringar då det kan skadas. Om det finns synliga skador och veck på vajern ska lyftet kasseras. Klipp isär vajern så att inte kasserade lyft används i produktionen.

Tillåten last:

Avser högsta tillåtna belastning med 4-faldig säkerhet mot brott. Förutsätter att alla lyft är aktiva och statistiskt bestämda. Lyften skall vara placerade efter elementets tyngdpunkt i alla riktningar. Eventuellt formsug skall adderas.

Typgodkännande:

Produkten omfattas ett tyskt typgodkännande som kan erhållas från SKB Väst AB mot anmodan.

Böjningsdiametern av vajern påverkar lastkapaciteten för Goliath enligt följande:

100%	om $\emptyset \geq 5 \times s$
90%	om $\emptyset \geq 4 \times s$
80%	om $\emptyset \geq 3 \times s$
75%	om $\emptyset \geq 2 \times s$
60%	om $\emptyset \geq 1 \times s$

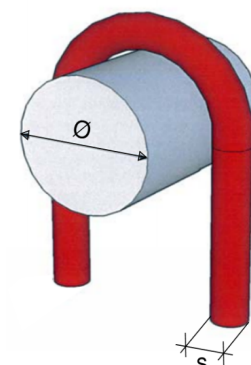

Figurer tillhörande Goliath hjälptabell:

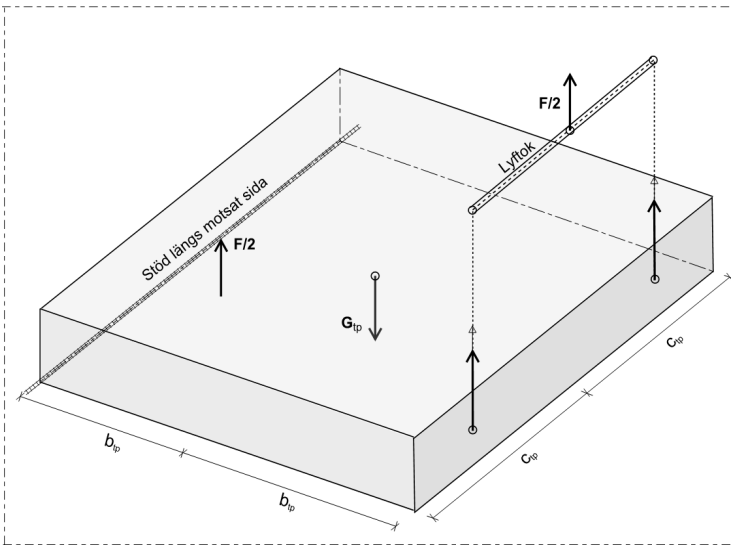
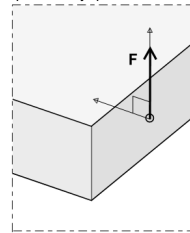
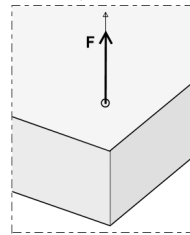
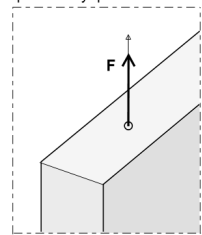
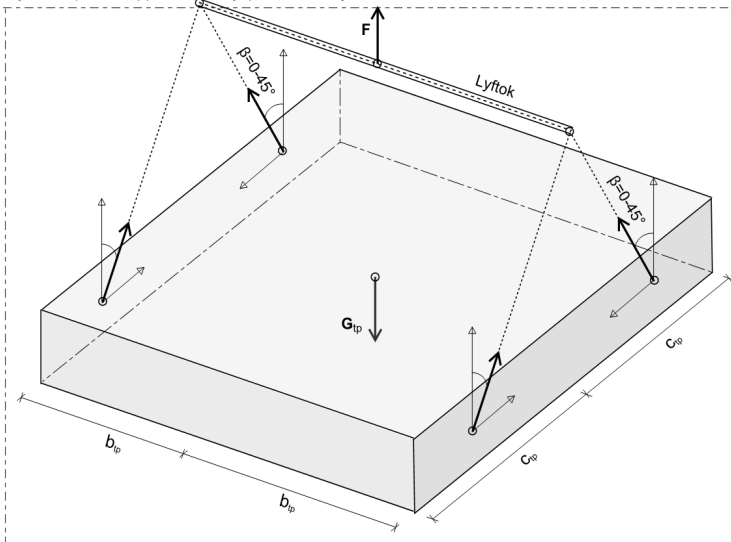
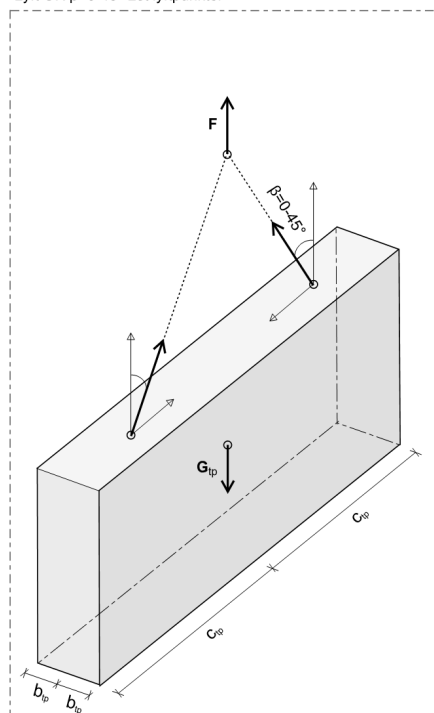
 Lyft Sida (Vinkelrät) $\beta=0^\circ$ 2st lyftpunkter, lyft från plant läge

 Lyft Sida (Vinkelrät) $\beta=0^\circ$ 1st lyftpunkt

 Lyft ÖK $\beta=0^\circ$ 1st lyftpunkt

 Lyft ÖK $\beta=0^\circ$ 1st lyftpunkt

 Lyft Sida (Vinkelrät) $\beta=0-45^\circ$ 4st lyftpunkter med lyftok

 Lyft ÖK $\beta=0-45^\circ$ 2st lyftpunkter

 Lyft ÖK $\beta=0-45^\circ$ 4st lyftpunkter (statiskt bestämt)
