

# Auto- ja moottorikorjaamon, pysäköintitilan ja autotallin

## HIEKAN- JA LIETTEENEROTIN HEK® 40 LK

LVI-numero: 3632317 (vakiotuote B125 -kannella)

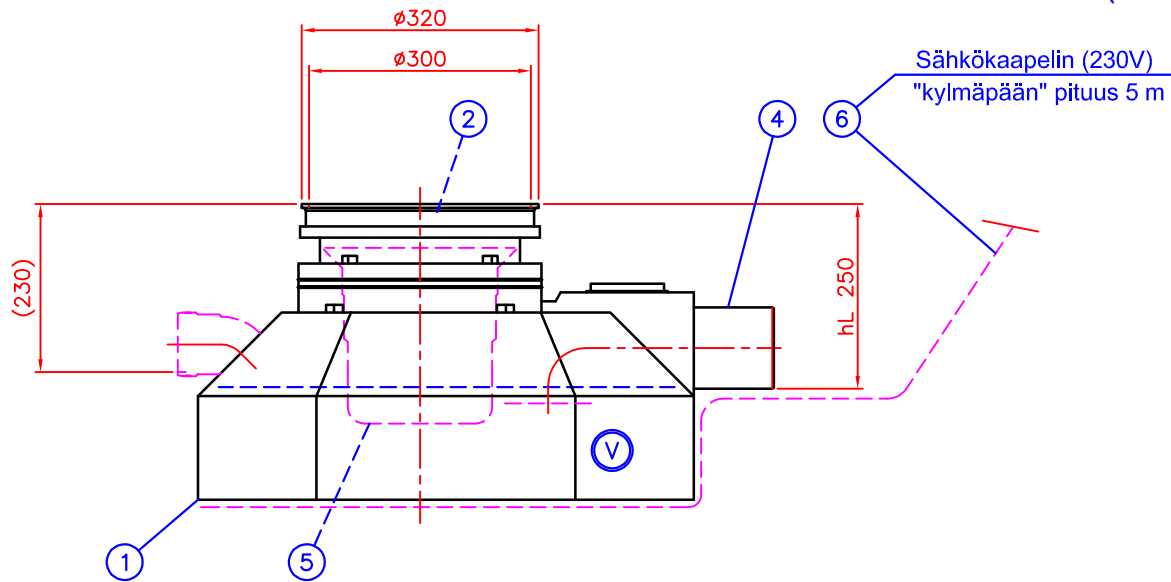

### Katkaisukohta

Jos lattiakaivon asennussyvyys hL > 250 mm  
Korotus D315 nousuputkella (ei mukana toimituksessa)

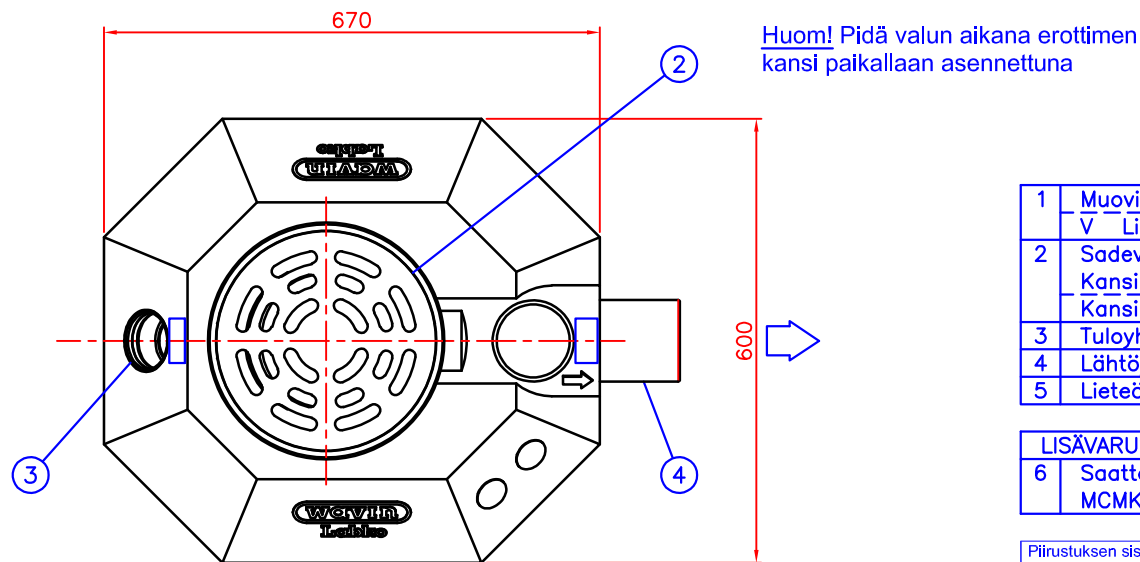
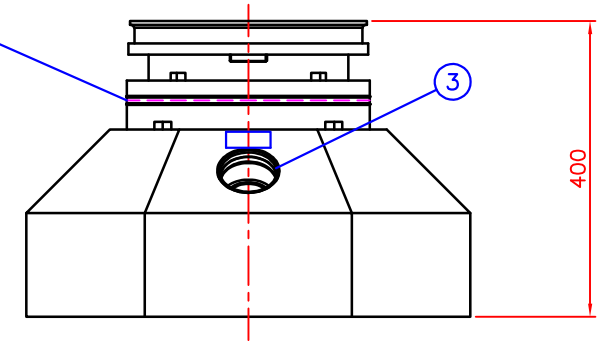

**Huom!** Pidä valun aikana erottimen kansi paikallaan asennettuna

Paino n. 17 kg (B125 kannella)

1	Muovirunko, PE V Lietetilavuus (20 l / autopaikka)	600x670, H=400 mm 40 l	1
2	Sadevesikansi ø300, Standardi EN124 (vakioimituksessa B125 -kansi) Kansiluokka B125 (12.5 tn) Kansiluokka C250 (25 tn) (x) <input type="checkbox"/>		1
3	Tuloyhdevaraus	D75 (avattavissa)	1
4	Lähtöyhde	D110	1
5	Lieteämpäri	ø260 H=240 mm	1

### LISÄVARUSTEET:

6	Saattolämmityskaapelointi (230V), lämmitysteho 180 W (x) <input type="checkbox"/> MCMK sähköjohdon (230V) " kylmääpään" pituus 5 m. Ei sisällä lämpöeristystä		
---	--	--	--

Piiirustuksen sisältö: HEK 40 LK hiekan- ja lietteenerotin			Piiirustuslaji: ASIAKASKUVA	
Suunn. HT/JS	Hyv. HT 06.02.2018	Piiir.no 01AB03es	Piiiväyys: 06.02.2018	Mittakaava:
Rakennus kohde:			 WAVIN-LABKO OY VISIOKATU 1 33720 TAMPERE FINLAND puh. 020 1285200 fax. 020 1285280	

Tämä kuva ja sen ratkaisut ovat Wavin-Labko Oy:n omaisuutta. Pidätämme oikeudet muutoksiin ilman ennakkoilmoitusta. Viranomaisvaatimukset tulee selvittää ennen tuotteen hankintaa. Tuotteet tulee asentaa asennusohjeen mukaisesti.